



## بررسی خروج از خط خودرو ریلی سرعت بالا در مسیر قوسی شکل با جابجایی طولی

مهرداد آذری نژاد<sup>1</sup>، محمدرضا قضاوی<sup>2\*</sup>، ساسان رحمانیان<sup>3</sup>

1- دانشجوی کارشناسی ارشد، مهندسی مکانیک، دانشگاه تربیت مدرس، تهران

2- دانشیار، مهندسی مکانیک، دانشگاه تربیت مدرس، تهران

3- دانشجوی کارشناسی ارشد، مهندسی مکانیک، دانشگاه تربیت مدرس، تهران

\* ghazavim@modares.ac.ir، 14115-111، صندوق پستی

### اطلاعات مقاله

مقاله پژوهشی کامل

دریافت: 01 بهمن 1393

پذیرش: 24 بهمن 1393

ارائه در سایت: 15 فروردین 1394

کلید واژگان:

دینامیک خودروی ریلی سرعت بالا

هانتینگ

نگاشت پونکاره

خرش غیر خطی

ریل الاستیک غیر خطی

### چکیده

به منظور جلوگیری از حوادث ناخوشایند، حفظ پایداری وسایل ریلی پرسرعت اهمیت حیاتی دارد، بدین منظور در تحقیق حاضر، دینامیک خودروی ریلی سرعت بالا شامل 38 درجه آزادی با اضافه کردن معادلات حرکت در جهت محور طولی مدل شده است. محاسبه سرعت بحرانی برای خودروی ریلی مذکور با ریل الاستیک غیرخطی برای تماس چرخ و ریل نیز از دیگر دست آوردهای این تحقیق می‌باشد. در این پژوهش به بررسی حرکت پایدار و رفتار هانتینگ سیستم پرداخته و جهت شناسایی حرکت آشوبناک سیستم از تحلیل فرکانسی استفاده شده است. همچنین با رسم نگاشت پونکاره رفتار دینامیکی سیستم به نمایش در آمده، که می‌تواند معیار خوبی برای بررسی آشوبناک یا متناوب بودن رفتار سیستم باشد. رفتار بلندمدت مشخص می‌کند که در سرعت‌های کمتر از سرعت‌های بحرانی سیستم به سمت حالت پایدار نوسان خواهد کرد. در حرکت پایدار تا زمانی که سرعت کمتر از سرعت بحرانی است، نوسان ادامه دارد. وقتی سیستم به سرعت بحرانی می‌رسد حرکت سیکل محدود رخ خواهد داد و وقتی سرعت بالاتر از سرعت بحرانی باشد دامنه ارتعاش به طور ملایم افزایش خواهد یافت. از منحنی پاسخ فرکانسی سیستم نتیجه می‌گردد که فرکانس هانتینگ محاسبه شده بر اساس ریل الاستیک خطی از مدل غیرخطی بیشتر خواهد بود.

## Dynamic analysis of the derailment of high-speed railway vehicle on a curved path with longitudinal displacement

Mehrdad Azarinezhad, Mohammad Reza Ghazavi\*, Sasan Rahmadian

Department of Mechanical Engineering, Tarbiat Modares University, Tehran, Iran

\* P.O.B. 14115/111, Tehran, Iran, ghazavim@modares.ac.ir

### ARTICLE INFORMATION

Original Research Paper

Received 21 January 2015

Accepted 13 February 2015

Available Online 04 April 2015

### Keywords:

High-speed railway vehicle dynamics

Hunting

Poincaré map

nonlinear creep

nonlinear elastic rail

### ABSTRACT

In order to avoid unpleasant incidents, it is crucial to maintain the stability for a high-speed railway vehicle. In this research, a high-speed railway vehicle dynamics with 38 degrees of freedom was investigated, adding longitudinal movement equations. Another innovation of this investigation is to determine the critical velocity for the studied railway vehicle and using nonlinear elastic rail for the wheel and rail contact. In this study, the stable and hunting behavior of the system was investigated. To identify the chaotic motion of the system, frequency analysis has been performed. Also, by plotting the Poincaré map, dynamic behavior of the system is illustrated in a discrete state space, which could be good criteria for the chaotic or periodic behavior of the system. Long-term behavior reveals that at speeds lower than the critical speed, the system oscillates until it reaches the steady-state of the system. In steady motion, the oscillation continues until the critical speed. When the system reaches the critical velocity, the motion on the limit cycle occurs for the first time and when the speed is higher than critical speed, the vibration amplitude increased smoothly. It was observed from the frequency response plot that the hunting frequency evaluated via the linear elastic rail is higher than that derived using a nonlinear model.

### 1- مقدمه

معرف عملکرد وسیله نقلیه ریلی و نیروهای اعمالی به ریل باشد. از پیامدهای روی دادن هانتینگ می‌توان به راحت نبودن مسافران، افزایش هزینه تعمیرات و تولید نیروهای جانبی بزرگ که باعث آسیب رساندن به ریل و خروج از خط شود، نام برد [1]. مقالات متعددی در بررسی پایداری دینامیکی وسیله نقلیه ریلی ارائه شده است. که اغلب با در نظر گرفتن درجه آزادی شامل درجه آزادی جانبی و قائم برای چرخ و محور، قاب بوزی و بدنه خودرو ریلی صورت گرفته است [2-5].

امروزه حمل و نقل ریلی یکی از اقتصادی ترین روش های انتقال مسافر و بار در بیشتر کشورهاست. با ظهور قطارهای مسافری سرعت بالا، تعیین محدوده کاری آن ها در سرعت بالا و به دور از ناپایداری هانتینگ بعنوان یکی از مسائل مهم مطرح شده است. هانتینگ در حالت بحرانی در کنار سایش چرخ و خستگی آن می‌تواند موجب خروج از خط و بروز سوانح شود. دانستن رفتار دینامیکی وسیله نقلیه ریلی نه تنها برای طراح ضروری است بلکه می‌تواند

Please cite this article using:

M. Azarinezhad, M.R. Ghazavi, S. Rahmadian, Dynamic analysis of the derailment of high-speed railway vehicle on a curved path with longitudinal displacement, *Modares Mechanical Engineering*, Vol. 15, No. 5, pp. 309-318, 2015 (In Persian)

برای ارجاع به این مقاله از عبارت ذیل استفاده نمایید:

در سال 2006، لی و چنگ [6] به بررسی تأثیر حرکت قائم و غلتشی بر روی سرعت بحرانی سیستم پرداختند. آن‌ها به این نتیجه رسیدند که سرعت بحرانی سیستم 8 درجه آزادی از سیستم 6 درجه آزادی بیشتر است. در همین سال، فان و همکارانش [7] رفتار دینامیکی خودروی ریلی در مسیر مستقیم با 28 درجه آزادی شامل 4 چرخ و محور، 2 بوژی و یک بدنه خودروی ریلی را مورد بررسی قراردادند. که هر کدام از این اجزاء دارای 4 درجه آزادی بودند.

در سال 2008، لی و چنگ [8] بر مبنای مدل خزش غیرخطی معادلات حرکت مدل خودروی ریلی با 8 درجه آزادی را استخراج کردند. آن‌ها تأثیر پارامترهای سیستم تعلیق ثانویه را بر سرعت بحرانی سیستم مورد مطالعه قراردادند. آن‌ها به این نتیجه رسیدند که برای سیستم 8 درجه آزادی سرعت بحرانی مدل خزش خطی از مدل خزش غیرخطی بیشتر و برای سیستم 6 درجه آزادی سرعت بحرانی مدل خزشی خطی از مدل خزش غیرخطی کمتر است. در همین سال ژنگ و وو [9]، رابطه‌ی جدیدی برای محاسبه خروج از خط استخراج کردند. آن‌ها در محاسبات خود زاویه تماس لبه چرخ، ضریب اصطکاک، نیروهای خزشی طولی و زاویه حمله چرخ و محور را در نظر گرفتند. با تحلیل عددی، آن‌ها دریافته‌اند که معادله تحلیلی آن‌ها از فرمول نادال محدوده ایمنی بیشتری دارد. به این نتیجه رسیدند که افزایش زاویه تماس لبه چرخ و همچنین کاهش زاویه حمله چرخ و محور و ضریب اصطکاک در جلوگیری از خروج از خط تأثیر مهمی دارد.

در سال 2009، چن و همکارانش [10] از مدل ابتکاری غیرخطی خزشی برای تحلیل رفتار خودروی ریلی سرعت بالا با 20 درجه آزادی در یک قوس، استفاده کردند. آن‌ها تأثیر پارامترهای سیستم تعلیق نوع اول و دوم را بر سرعت بحرانی تحقیق کردند. آن‌ها دریافته‌اند که با افزایش سفتی قائم سیستم تعلیق نوع دوم، سرعت بحرانی ابتدا کاهش و سپس افزایش می‌یابد و افزایش دمپینگ قائم سیستم تعلیق نوع دوم با افزایش سرعت بحرانی همراه است.

در سال 2010، زیونسکی و دوسا [11] یک ایده‌ی اساسی برای تخمین پایداری و ناپایداری خودروهای ریلی ارائه دادند. آن‌ها منحنی‌های انشعاب را برای یک قوس به شعاع 600 متر و یک مسیر مستقیم رسم کردند. آن‌ها از یک مدل ساده برای سیستم خود استفاده کردند. تأثیر شرایط اولیه مختلف را بروی حلقه‌های بسته مورد بررسی قراردادند. در همین سال ژای و وانگ [12] از یک سری توابع خطی و نیروهای خزشی برای بیان نیروهای فعال بین چرخ و ریل استفاده کردند. مدل خودروی ریلی آن‌ها شامل 17 درجه آزادی بود. شکل انشعاب برای چرخ و محور کشنده توسط آن‌ها رسم شد. آن‌ها نقطه‌های پایف و نقطه زینی را برای منحنی انشعاب استخراج کردند. شکل‌های تحلیل فرکانسی در نتایج آن‌ها دیده می‌شد. آن‌ها سرعت بحرانی خطی و غیرخطی را برای تحلیل‌های خود به دست آوردند. در مدل آن‌ها ریل دارای سفتی جانبی بود که نیروی لبه چرخ بر اساس آن نوشته می‌شد. کیم و سوک [13] با استفاده از روش ضرایب چندگانه به بررسی منحنی انشعاب خودروی ریلی پرداختند. آن‌ها منحنی سرعت جانبی را برحسب جابجایی جانبی برای مجموعه چرخ و محور رسم کردند. همچنین تحلیل فرکانسی مدل خزشی خطی و مدل خزشی غیرخطی را مقایسه کردند. آن‌ها در مدل خود از 31 درجه آزادی استفاده کرده بودند. تماس چرخ و ریل در مدل آن‌ها به صورت دو فنر خطی در جهت‌های قائم و جانبی شبیه‌سازی شده بود. آن‌ها شکل‌های جابجایی جانبی چرخ و محور کشنده در بوژی پیشرو را برحسب فرکانس رسم کردند و منحنی‌های حلقه بسته را در نتایج خود به دست آوردند.

در سال 2011، کیم و همکارانش [14] با مدل کردن خودروی ریلی سرعت بالا با 31 درجه آزادی به بررسی پایداری پرداختند. آن‌ها از روش غیرمستقیم لیاپانوف برای بررسی پایداری استفاده کردند و تأثیر پارامترهای سیستم تعلیق اولیه و ثانویه را بر سرعت بحرانی مورد بررسی قراردادند. همچنین دریافته‌اند که سرعت بحرانی به سفتی طولی و جانبی اولیه حساس است. آنالیز مودال را نیز برای سیستم خود انجام دادند. منحنی انشعاب برای چرخ و محور کشنده در بوژی پیشرو در کارهای آن‌ها دیده شده است.

در سال 2012 وی وانگ و همکارانش [15] یک مدل دینامیکی از وسیله نقلیه ریلی را ارائه کردند. آنان مسئله افزایش سرعت را بررسی کردند و نتایج نشان می‌دهد موقعیت تماسی چرخ ریل در یک زاویه تماسی ماکزیمم، در طول بالا رفتگی چرخ، یک نقطه‌ی بحرانی دارد، که اگر چرخ از این نقطه بحرانی عبور کند خروج از خط به آسانی اتفاق می‌افتد. همچنین در همین سال گریبی-ژیان لی و همکارانش [16] دو نوع رایج از دینامیک خروج از ریل را در DDSHV مطالعه کردند و به این نتیجه رسیدند که اولاً یک نقطه بحرانی در تحلیل بلند شدن چرخ وجود دارد و ثانیاً دینامیک اثرات تضعیفی در بلند شدن چرخ از ریل ارتقا داده شده است. ضمناً فاکتورهای اصلی مانند سرعت و شرایط ریل بر روی اثرات دینامیکی تضعیف‌شدگی بررسی شده است.

در سال 2013 چویی و همکاران [17] به بررسی آسیب‌های وارد بر چرخ و ریل ناشی از اثرات فرسایشی و خستگی و تأثیر آن بر ایمنی و نگهداری وسایل نقلیه پرداخته‌اند. ایشان پروفیل فلنج چرخ را برای کاهش فرسایش فلنج و خستگی آن بهینه کرده و روی یک مسیر منحنی برنامه‌ی تحلیل مکانیکی ریل و چرخ را بررسی کرده و به این نتیجه رسیدند که طراحی‌های بهینه عملکرد بهتری را نشان می‌دهند و موجب خستگی و فرسایش کمتری نسبت به پروفیل چرخ اولیه می‌شوند.

## 2- فرموله کردن سیستم 38 درجه آزادی خودرو ریلی

### 2-1- توصیف سیستم خودرو ریلی

شکل 1، تصویر شماتیکی از خودرو ریلی را نشان می‌دهد که در آن اجزای فنر دمپر نمایش داده شده است، بعضی از پارامترهای هندسی در این مطالعه نشان داده شده است.

شکل 1، مدل را که شامل بدنه خودرو ریلی، بوژی‌های عقبی و جلویی که نسبت به صفحه میانی تقارن اجزایی دارند و مجموعه چرخ و محورها که برای هر قاب بوژی می‌باشد را نشان می‌دهد. قاب بوژی و مجموعه چرخ و محورها توسط سیستم تعلیق اولیه به هم متصل شده‌اند درحالی‌که بدنه خودرو ریلی و قاب بوژی توسط سیستم تعلیق ثانویه به هم متصل شده‌اند، هر دو سیستم تعلیق با سه سیستم فنر دمپر مدل شده‌اند که توانایی حرکت را در راستای طولی، جانبی و قائم دارند.

1- Dynamic Derailment Simulation for High-speed Vehicle  
2- Runge-Kutta

مدل می‌شوند و سختی‌های جانبی و عمودی مانند آنچه در شکل 2 آمده است در نظر گرفته می‌شود.

### 2-2- شبیه‌سازی مدل تماس چرخ ریل

به منظور در نظر گرفتن خزش که روی نقاط تماس اولیه اتفاق می‌افتاد، یک مدل اکتشافی غیرخطی، شامل تأثیرات غیرخطی از جمله چسبندگی محدود به کار گرفته می‌شود. با استفاده از نظریه خطی کالکر [19]، نیروها و ممان‌های خزشی در طرف راست و چپ صفحات تماس به صورت (1) مدل می‌شود:

$$F_{Lxij}^* = -\frac{f_{33}}{V} \left\{ V \left( 1 + \frac{a}{R_y} - \frac{r_L}{r_0} \right) - a\psi_{wij} \right\} \quad (الف-1)$$

$$F_{Lyij}^* = -\frac{f_{11}}{V} \left( \dot{y}_{wij} + r_L \dot{\phi}_{wij} - V\psi_{wij} \right) - \frac{f_{12}}{V} \left( \psi_{wij} - \frac{V}{R_y} - \frac{V}{r_0} \delta_L \right) \quad (ب-1)$$

$$M_{Lzj}^* = \frac{f_{12}}{V} \left( \dot{y}_{wij} + r_L \dot{\phi}_{wij} - V\psi_{wij} \right) - \frac{f_{22}}{V} \left( \psi_{wij} - \frac{V}{R_y} - \frac{V}{r_0} \delta_L \right) \quad (ج-1)$$

$$F_{Rxij}^* = -\frac{f_{33}}{V} \left\{ V \left( 1 - \frac{a}{R_y} - \frac{r_R}{r_0} \right) + a\psi_{wij} \right\} \quad (د-1)$$

$$F_{Ryij}^* = -\frac{f_{11}}{V} \left( \dot{y}_{wij} + r_L \dot{\phi}_{wij} - V\psi_{wij} \right) - \frac{f_{12}}{V} \left( \psi_{wij} - \frac{V}{R_y} + \frac{V}{r_0} \delta_R \right) \quad (ه-1)$$

$$M_{Rzj}^* = \frac{f_{12}}{V} \left( \dot{y}_{wij} + r_L \dot{\phi}_{wij} - V\psi_{wij} \right) - \frac{f_{22}}{V} \left( \psi_{wij} - \frac{V}{R_y} - \frac{V}{r_0} \delta_R \right) \quad (و-1)$$

اندیس‌های  $i$  ( $i=1$  برای بوژی جلو،  $i=2$  برای بوژی عقبی) و  $j$  ( $j=1$  مجموعه چرخ‌های جلوی،  $j=2$  مجموعه چرخ‌های دنبال) موقعیت‌های بوژی و مجموعه چرخ‌های خودرو ریلی را مشخص می‌کنند. زیر نویس‌های  $L$  و  $R$  به ترتیب به جهت‌های چپ و راست اشاره می‌کند،  $V$  سرعت حرکت خودرو ریلی، شعاع قوس ریل،  $r_0$  و شعاع و پارامتر مخروطی چرخ‌ها،  $\delta_L$ ،  $\delta_R$ ،  $r_L$  زاویه تماس و شعاع غلتشی چرخ چپ و راست و  $f_{11}$ ،  $f_{12}$ ،  $f_{22}$ ،  $f_{33}$  به ترتیب ضرایب نیروهای خزشی جانبی، خزشی چرخشی، خزشی چرخشی و خزشی طولی می‌باشند.

$\alpha_{ij}$  ضریب اشباع در مدل خزش غیرخطی به کمک روش جانسون<sup>3</sup>، از نیروهای خزشی نامحدود حاصل می‌شود [14]:

$$\alpha_{ij} = \frac{1}{\beta_{ij}} \left( \beta_{ij} - \frac{1}{3} \beta_{ij}^2 + \frac{1}{27} \beta_{ij}^3 \right) \left[ \frac{1}{2} \tanh \{ 10^4 (3 - \beta_{ij}) \} + \frac{1}{2} \right] + \frac{1}{\beta_{ij}} \left[ \frac{1}{2} \tanh \{ 10^4 (\beta_{ij} - 3) \} + \frac{1}{2} \right] \quad (2)$$

که در آن

$$\beta_{prij} = \frac{\sqrt{(F_{pxij}^*)^2 + (F_{pyij}^*)^2}}{\sqrt{(N_{pyij}^*)^2 + (N_{pzij}^*)^2}}, p=L,R \text{ و } \beta_{ij} = \frac{\beta_{rij} + \beta_{lij}}{2} \quad (3)$$

جملات  $N_{pxij}$ ،  $N_{pyij}$  و  $N_{pzij}$  نیروهای نرمال در جهت‌های طولی، جانبی و قائم وارد بر صفحات تعادل می‌باشند. با در نظر گرفتن شکل مجموعه چرخ‌ها نیروهای جانبی و عمودی نرمال در نقطه‌ی تماس اولیه به کمک روابط (4) تا (6) به دست می‌آید:

$$N_{pzij} = \begin{cases} -K_{rz}(Z_{wij} - \lambda y_{wij} + a\phi_{wij})^n & P=L \\ -K_{rz}(Z_{wij} + \lambda y_{wij} - a\phi_{wij})^n & P=R \end{cases} \quad (4)$$

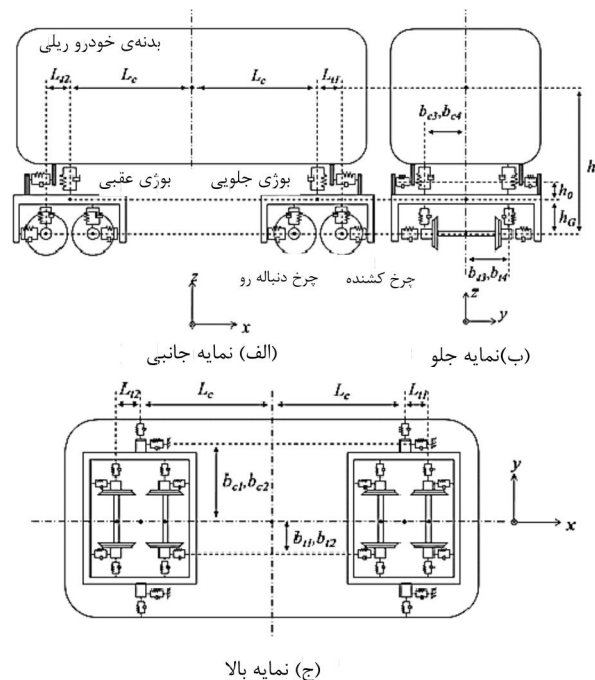

شکل 1 مدل خودروی ریلی [14]

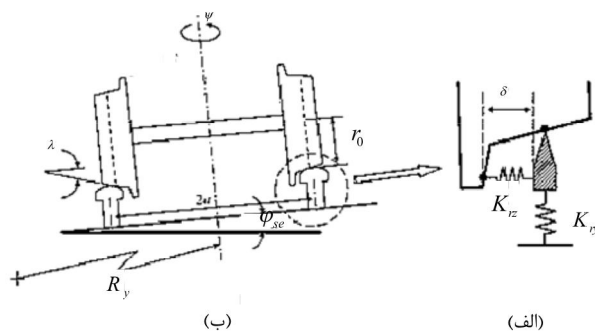

شکل 2 مدل تماس مجموعه چرخ و ریل [14]

در نتیجه تمام حرکات ممکن (طولی، جانبی، عمودی و دوران حول محورهای مذکور) اجزای سیستم (بدنه خودرو ریلی، بوژی و چرخ محور) که توسط دو سیستم تعلیق به هم متصل شده‌اند امکان‌پذیر می‌شوند. با در نظر گرفتن تمامی حرکت‌های ممکن، 6 درجه آزادی برای بدنه واگن و 6 درجه آزادی برای هر بوژی مشخص می‌گردد. با در نظر گرفتن سرعت چرخشی ثابت، می‌توان از مؤلفه چرخش حول محور  $y$  برای مجموعه چرخ و محور صرف‌نظر کرد. بنابراین 5 درجه آزادی برای مجموعه چرخ و محور باقی می‌ماند. در نتیجه سیستم شامل 38 درجه آزادی می‌باشد.

سازوکارهای تماس بین چرخ و سطح ریل پیچیده هستند و البته بسیار مهم، زیرا تا حدی بر رفتار دینامیکی و پایداری هانتینگ، تأثیرگذار می‌باشند. شکل 2 شماتیک سازوکار تماس بین چرخ‌ها و ریل را نشان می‌دهد. در حالت کلی رده اثر ریل را می‌توان به صورت یک منحنی با شعاع قوس ریل  $R_y$  و زاویه شیب ریل  $\phi_{se}$  نشان داد [18]. می‌توان تماس‌های بین چرخ و ریل را به دو دسته‌ی اولیه و ثانویه دسته‌بندی کرد، که به ترتیب در سطوح تخت، فلنچ‌های چرخ و پهلوهای ریل اتفاق می‌افتند. تماس اولیه، یک نیروی خزشی غیر پایستار را در ناحیه‌ی تماس بیضوی القا می‌کند. وقتی فضای خالی بین فلنچ‌های چرخ و ریل صفر باشد، تماس ثانویه با پهلوهای ریل خواهد بود. در این بررسی، چرخ‌ها مخروطی فرض می‌شود و ریل‌ها به صورت لبه‌ی تیغ<sup>1</sup>

2- Linear theory Kalker  
3- Johnson Method

1- Knife-edge

$$m_w \left( \ddot{y}_{wij} - \frac{V^2}{R_y} \right) = -m_w g \phi_{se} + (F_{Lyij}^n + F_{Ryij}^n) + N_{Lyij} + N_{Ryij} + F_{sywij} - F_{tij} \quad (9-ب)$$

$$m_w \left( \ddot{z}_{wij} - \frac{V^2 \phi_{se}}{R_y} \right) = -m_w g + (F_{Lzij} + F_{Rzij}) + N_{Lzij} + N_{Rzij} + F_{szwij} \quad (9-ج)$$

$$I_{wz} \ddot{\psi}_{wij} + \frac{I_{wy} V \dot{\phi}_{wij}}{r_0} = R_{Rxij} F_{Ryij}^n - R_{Ryij} F_{Rxij}^n + R_{Lxij} F_{Lyij}^n - R_{Lyij} F_{Lxij}^n + R_{Rxij} N_{Ryij} + R_{Lxij} N_{Lyij} + M_{Lzij}^n + M_{Rzij}^n + M_{szwij} \quad (9-د)$$

$$I_{wx} \ddot{\phi}_{wij} + \frac{I_{wy} V \left( \frac{V}{R_y} - \psi_{wij} \right)}{r_0} = R_{Ryij} F_{Rzij}^n - R_{Rzij} F_{Ryij}^n + R_{Lyij} F_{Lzij}^n - R_{Lzij} F_{Lyij}^n + R_{Ryij} N_{Rzij} + R_{Lyij} N_{Lzij} - R_{Rzij} N_{Ryij} - R_{Lzij} N_{Lyij} + M_{Lxij} + M_{Rxij} + M_{sxwij} \quad (9-ه)$$

در معادلات زیر نویس  $w$  نشان دهنده چرخ و محور می باشد،  $R_{pxij}$ ،  $R_{pyij}$  و  $R_{pzij}$  بردار موقعیت تماس چرخ و ریل می باشد.

نیروهای خزش خطی و ممان های آن، می توان در قالب روابط زیر با انتقال نیروهای خزشی در سیستم مختصات تعادلی، که در صفحه ای تماس تعریف می شود چیده شود:

$$F_{Lxij} = F_{Lxij}^* - F_{Lyij}^* \psi_{wij} \quad (10-الف)$$

$$F_{Lyij} = F_{Lxij}^* \psi_{wij} + F_{Lyij}^* \quad (10-ب)$$

$$F_{Lzj} = F_{Lzj}^* (\delta_L + \phi_{wij}) \quad (10-ج)$$

$$M_{Lzj} = M_{Lzj}^* (\delta_L + \phi_{wij}) \psi_{wij} \quad (10-د)$$

$$M_{Lzij} = M_{Lzij}^* \quad (10-ه)$$

$$F_{Rxij} = F_{Rxij}^* - F_{Ryij}^* \psi_{wij} \quad (10-و)$$

$$F_{Ryij} = F_{Rxij}^* \psi_{wij} + F_{Ryij}^* \quad (10-ز)$$

$$F_{Rzj} = -F_{Rzj}^* (\delta_R - \phi_{wij}) \quad (10-ح)$$

$$M_{Rzj} = M_{Rzj}^* (\delta_R + \phi_{wij}) \psi_{wij} \quad (10-ط)$$

$$M_{Rzij} = M_{Rzij}^* \quad (10-ی)$$

نیروهای خزش غیرخطی و ممان های آن را با ضرب ضرایب اشباع متناظر در نیروهای خزش خطی متناظرشان به دست می آید [19]:

$$F_{pxij}^n = \alpha_{ij} F_{pxij} \quad (11-الف)$$

$$F_{pyij}^n = \alpha_{ij} F_{pyij} \quad (11-ب)$$

$$M_{pzij}^n = \alpha_{ij} M_{pzij} \quad (11-ج)$$

در نهایت به کمک پارامترهای شکل هندسی خودروی ریلی، بردارهای موقعیت در قالب روابط (12) به دست می آید:

$$R_{Rxij} = a \psi_{wij} \quad (12-الف)$$

$$R_{Ryij} = -a + r_R \phi_{wij} \quad (12-ب)$$

$$R_{Rzij} = -a \phi_{wij} - r_R \quad (12-ج)$$

$$N_{Pyij} = \begin{cases} -N_{pzij} \tan(\delta_p + \phi_{wij}) \cos(\psi_{wij}) & P=L \\ N_{pzij} \tan(\delta_p - \phi_{wij}) \cos(\psi_{wij}) & P=R \end{cases} \quad (5)$$

$$N_{Pxij} = \begin{cases} -N_{pzij} \tan(\delta_p + \phi_{wij}) \sin(\psi_{wij}) & P=L \\ N_{pzij} \tan(\delta_p - \phi_{wij}) \sin(\psi_{wij}) & P=R \end{cases} \quad (6)$$

که در آن  $K_{rz}$  سختی عمودی ریل،  $\lambda$  پارامتر مخروطیت چرخ ها و  $a$  نصف فاصله بین لبه های داخلی ریل ها می باشد. از آنجایی که در این مطالعه ریل به صورت الاستیک مدل می شود عکس العمل های عمودی روی هر چرخ می تواند به عنوان یک نیروی فنی در نظر گرفته شود. نیروی تماس لبه چرخ به صورت رابطه (7) خود را نشان می دهد:

$$F_{tij} = K_{ry} (y_{wij} - \delta)^n \left[ \frac{1}{2} \tanh\{10^4 (y_{wij} - \delta)\} + \frac{1}{2} \right] + K_{ry} (y_{wij} + \delta)^n \left[ \frac{1}{2} \tanh\{10^4 (-y_{wij} - \delta)\} + \frac{1}{2} \right] \quad (7)$$

که  $K_{ry}$  و  $\delta$  عبارت های سختی جانبی و تقی لبه چرخ را نشان می دهند. توان  $n$  در معادلات (4) و (7) نشان دهنده خطی یا غیرخطی بودن ریل است. در این مقاله مقادیر  $n$  برابر 1 و 3 در نظر گرفته شده است. طوری که  $n=1$  نشان دهنده ریل الاستیک خطی و  $n=3$  نشان دهنده ریل الاستیک غیرخطی می باشد.

### 3- معادلات حرکت خودرو ریلی

#### 3-1- بدنه خودرو ریلی و بوژی

معادلات حرکت سیستم که در بخش قبلی توصیف شد، با جابجایی های خطی و زاویه ای مناسب در سیستم مختصات (کارتزین) همان گونه که در شکل 1 نشان داده شده است، بدست می آید.

پارامترهای غیرخطی ناشی از چرخ، فلنج و ریل ها و همچنین نیروهای خزشی غیرخطی نیز در این مدل به کار گرفته می شود.

با انجام برخی فرآیندهای خطی سازی و ساده کردن روابط حاصله، معادلات حرکت برای بدنه خودرو ریلی و قاب های بوژی در جهت طولی، جانبی و قائم به صورت (8) استخراج می شوند:

$$m_q \ddot{x}_q = F_{sq} , (q=c, t_1, t_2) \quad (8-الف)$$

$$m_q \left( \ddot{y}_q - \frac{V^2}{R_y} \right) = -m_q g \phi_{se} + F_{syq} , (q=c, t_1, t_2) \quad (8-ب)$$

$$m_q \left( \ddot{z}_q - \frac{V^2 \phi_{se}}{R_y} \right) = -m_q g + F_{szq} , (q=c, t_1, t_2) \quad (8-ج)$$

$$I_{q2} \ddot{\psi}_q = M_{szq} , (q=c, t_1, t_2) \quad (8-د)$$

$$I_{q2} \ddot{\phi}_q = M_{sq} , (q=c, t_1, t_2) \quad (8-ه)$$

$$I_{q2} \ddot{\gamma}_q = M_{syq} , (q=c, t_1, t_2) \quad (8-و)$$

که در آن  $c$ ،  $t_1$  و  $t_2$  برای زیرنویس  $q$  به ترتیب بدنه خودرو ریلی، قاب جلویی بوژی و قاب عقبی بوژی را مشخص می کند.

به منظور ساده سازی در توصیف معادلات، زیرنویس  $s$  نشان دهنده نیروها و ممان های وارد به سیستم تعلیق می باشد (پیوست الف ملاحظه شود).

#### 3-2- چرخ و محور

به روش مشابه، معادلات حرکت برای مجموعه چرخ و محورها در جهت های طولی، جانبی و قائم به کمک روابط (9) حاصل می شود:

$$m_w \ddot{x}_{wij} = F_{Lxij}^n + F_{Rxij}^n + N_{Lxij} + N_{Rxij} + F_{sxwij} \quad (9-الف)$$

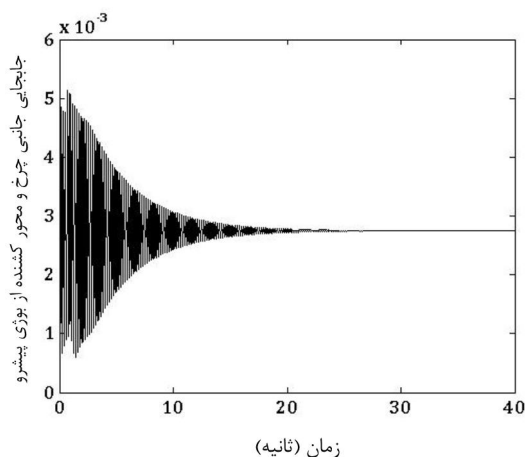

شکل 3 جابجایی جانبی چرخ و محور کشته از بوژی پیشرو بر حسب زمان (برای سرعت 312 کیلومتر بر ساعت)

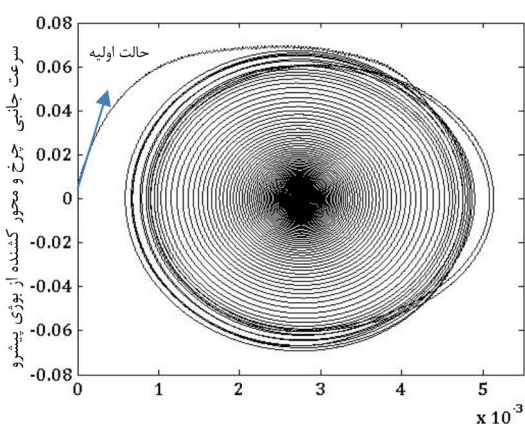

شکل 4 سرعت جانبی چرخ و محور کشته از بوژی پیشرو ( $\dot{y}_{w11}$ ) بر حسب جابجایی جانبی آن ( $y_{w11}$ ) (برای سرعت 312 کیلومتر بر ساعت)

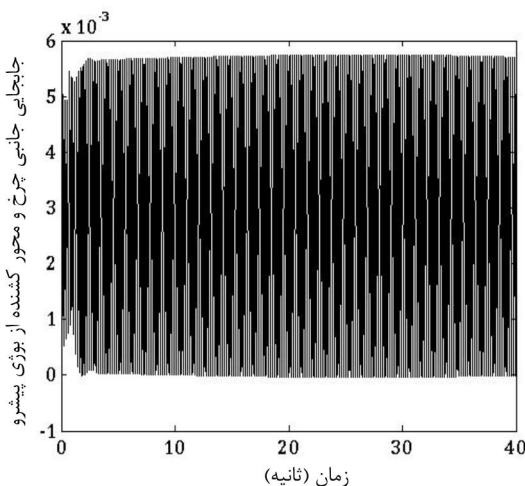

شکل 5 جابجایی جانبی چرخ و محور کشته از بوژی پیشرو بر حسب زمان (برای سرعت 317/5 کیلومتر بر ساعت)

برای سرعت بیشتر از سرعت بحرانی هم نتایج به دست آمده است. به همین منظور برای شرایط فوق بحرانی سرعت 320 کیلومتر بر ساعت در شکل‌های (7) و (8) نشان داده شده است. همانطور که در شکل (7) دیده می‌شود، با گذشت زمان دامنه ارتعاشات افزایش پیدا کرده و در نهایت به مقدار ثابتی خواهد رسید. در حقیقت، دامنه ارتعاشات نسبت به حالت بحرانی، افزایش پیدا کرده است.

$$R_{Lxij} = -a\gamma_{wij} \quad (5-12)$$

$$R_{Lyij} = a + r_L \phi_{wij} \quad (6-12)$$

$$R_{Lzij} = a\phi_{wij} - r_L \quad (9-12)$$

#### 4- حل عددی

همان‌طور که در مدل دینامیکی در بخش قبل نشان داده شد معادلات حرکت دینامیکی به صورت ذاتی غیرخطی هستند که از اعمال مستقیم تئوری‌های عمومی خطی جلوگیری می‌کند.

سیستم معادلات حرکت نشان داده شده در روابط (8) و (9) را می‌توانند در فرم برداری مناسب‌تر (13) ارائه شوند:

$$\dot{x}(t) = F(x(t)) \quad (13)$$

در معادله (13)،  $x(t)$  برداری شامل 76 مؤلفه و  $F(x(t))$  بردار غیرخطی دربرگیرنده 76 مؤلفه می‌باشد.

به منظور شبیه‌سازی عددی معادلات حرکت از روش رانگ کاتای مرتبه (5 و 4) و شرایط اولیه صفر استفاده شده است، به گونه‌ای که در این روش، حلگر ode45 در نرم‌افزار متلب، با گام زمانی اولیه 0/0001 ثانیه مورد استفاده قرار گرفته شده و مقادیر پارامترها در پیوست ب آورده شده است.

#### 5- بررسی و تحلیل نتایج

##### 5-1- حرکت پایدار و رفتار حلقه بسته متناظر

بررسی دینامیکی خودرو ریلی بصورت نرمال با جستجوی شرایط پایدار سیستم و سرعت بحرانی شروع می‌گردد. سرعت بحرانی پایین‌ترین سرعتی است که حرکت هانتینگ به وجود می‌آید.

برای شرایط سرعت 312 کیلومتر بر ساعت، شکل جابجایی جانبی چرخ و محور کشته از بوژی پیشرو ( $y_{w11}$ ) بر حسب زمان نشان داده شده است (شکل (3)). همان‌طور که در این شکل دیده می‌شود با ورود به قوس ارتعاشات ماکزیمم مقدار خود را دارد و این ارتعاشات با مرور زمان به صفر می‌رسد و شرایط پایدار سیستم بعد از گذشت زمان زیاد، بوجود می‌آید. تصویر صفحه فاز به صورت سرعت جانبی چرخ و محور کشته از بوژی پیشرو ( $\dot{y}_{w11}$ ) بر حسب جابجایی جانبی آن ( $y_{w11}$ ) برای سرعت 312 کیلومتر بر ساعت در شکل (4) نشان داده شده است. همان‌طور که در این شکل دیده می‌شود با شروع از حالت اولیه ارتعاشات حول نقطه تعادل همگرا می‌شود و بعد از گذشت زمان زیاد به پایداری می‌رسد.

با افزایش سرعت همچنان حرکت پایدار خواهد بود و شکلی مانند شکل (3) خواهد گرفت. با این تفاوت که دامنه ارتعاشات در حالت پایدار به مقدار خیلی کم افزایش پیدا می‌کند.

با افزایش سرعت سیستم به حالتی خواهد رسید که با گذشت زمان ارتعاشات از بین نخواهد رفت و دامنه ارتعاشات در یک مقدار ثابت باقی خواهد ماند، این سرعت، سرعت هانتینگ بحرانی نام دارد. سرعت 317/5 کیلومتر بر ساعت بحرانی است. با رسیدن به سرعت هانتینگ بحرانی، دامنه ارتعاشات به مقدار ثابتی خواهد رسید و حرکت هانتینگ (حلقه بسته) شروع خواهد شد. برای شرایط مذکور تحلیل زمانی چرخ و محور کشته از بوژی پیشرو در شکل (5) نشان داده شده است. همچنین سرعت جانبی چرخ و محور کشته از بوژی پیشرو بر حسب جابجایی جانبی آن در شکل (6) نشان داده شده است. از این شکل مشاهده می‌شود که سیستم از حالت اولیه متناظر با ورود به قوس، شروع خواهد شد و با گذشت زمان بر یک حلقه بسته ثابت خواهد شد.

فرکانس، پاسخ افزایش می‌یابد تا این‌که به فرکانسی می‌رسد که در آن پاسخ ماکزیمم است، این فرکانس، فرکانس اصلی را نشان می‌دهد. از فرکانس اصلی به بعد با افزایش فرکانس، پاسخ کاهش می‌یابد. با توجه به این شکل فرکانس اصلی برای ریل‌های الاستیک خطی [20] و غیرخطی به ترتیب برابر 23/56 و 23/22 هرتز است.

طیف توان برای سرعت بحرانی 317/5 کیلومتر بر ساعت، برای ریل‌های الاستیک خطی و غیرخطی در شکل (10) مقایسه شده است. با توجه به این شکل، فرکانس هانتینگ برای ریل الاستیک خطی [20] و غیرخطی به ترتیب برابر 22/22 و 19/333 هرتز است. بنابراین فرکانس هانتینگ ریل الاستیک خطی از غیرخطی بیشتر است. برای سرعت بالای بحرانی 320 کیلومتر بر ساعت نیز در شکل (11) رسم شده، که فرکانس اصلی برای ریل الاستیک خطی [20] و غیرخطی به ترتیب برابر 21/333 و 19/11 هرتز است.

### 5-3- نگاهت پونکاره

نمودارهای فوق نگاهت پونکاره در فضای فاز سیستم را در سرعت بحرانی (نمودار (13)) و حالت فوق بحرانی (نمودار (14)) نشان می‌دهد، رفتار سیستم متناوب پایدار (حلقه بسته)، در این حالت مقطع پونکاره از تعداد نقاط محدود تشکیل شده است و فضای فاز متناظر با آن دارای جذب‌کننده‌ی تناوبی می‌باشد. درحالی‌که در حالت پایدار همان‌طور که در نمودار (12) نشان داده شده است سیستم دارای جذب‌کننده‌ی نقطه‌ای می‌باشد و رفتار سیستم در حالت ماندگار کاملاً مستهلک می‌گردد.

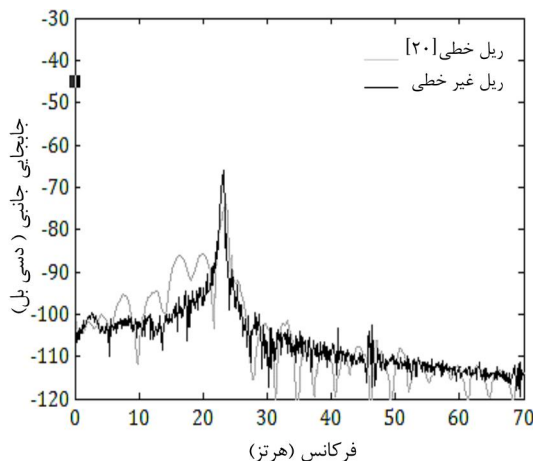

شکل 9 طیف توان چرخ و محور کشنده از بوژی پیشرو (برای سرعت 312 کیلومتر بر ساعت)

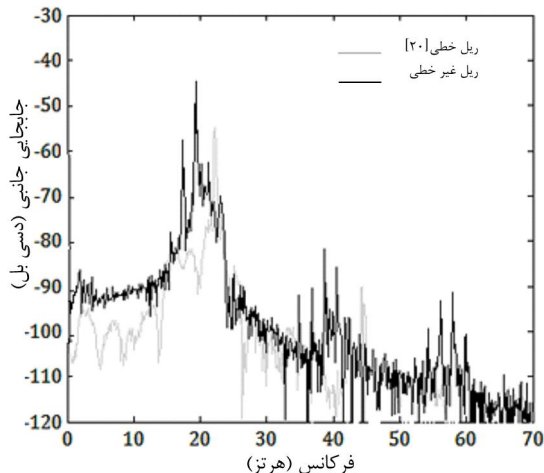

شکل 10 طیف توان چرخ و محور کشنده از بوژی پیشرو (برای سرعت 317/5 کیلومتر بر ساعت)

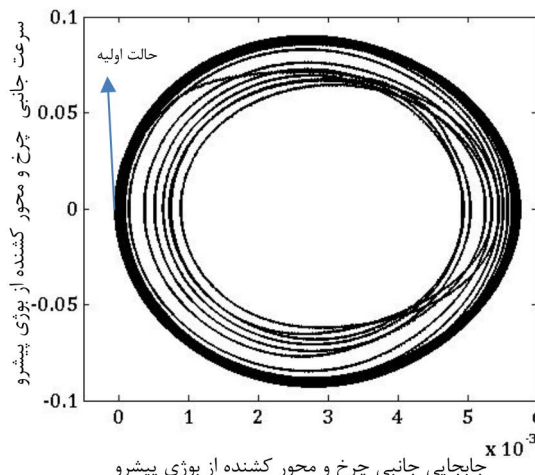

شکل 6 سرعت جانبی چرخ و محور کشنده از بوژی پیشرو  $(\dot{y}_{w1})$  برحسب جابجایی جانبی آن  $(y_{w1})$  (برای سرعت 317/5 کیلومتر بر ساعت)

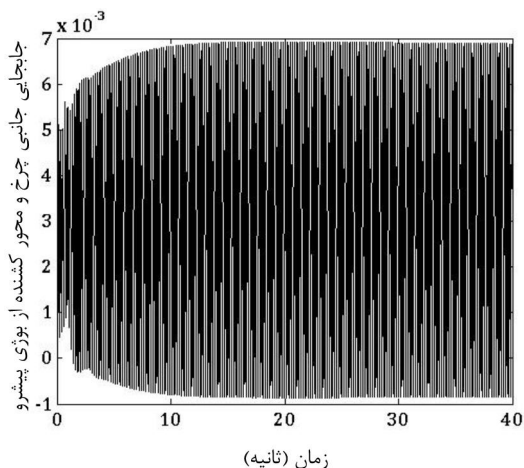

شکل 7 جابجایی جانبی چرخ و محور کشنده از بوژی پیشرو بر حسب زمان (ثانیه) (برای سرعت 320 کیلومتر بر ساعت)

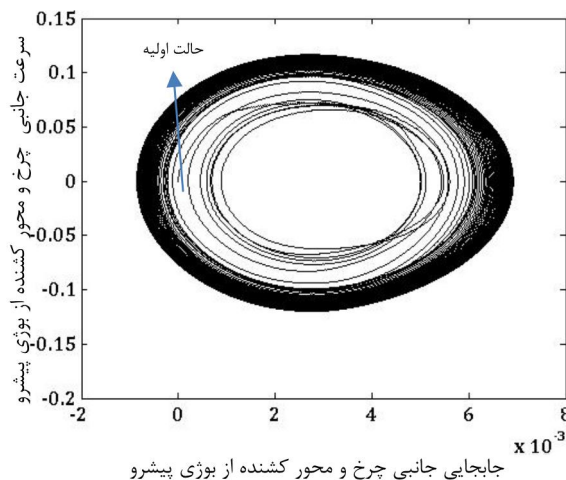

شکل 8 سرعت جانبی چرخ و محور کشنده از بوژی پیشرو  $(\dot{y}_{w1})$  برحسب جابجایی جانبی آن  $(y_{w1})$  (برای سرعت 320 کیلومتر بر ساعت)

### 5-2- طیف توان

به‌جای ارائه مقدار یک سیگنال به‌صورت تابعی از زمان می‌توان آن را به‌صورت تابعی از فرکانس بیان کرد. برای سرعت 312 کیلومتر بر ساعت طیف توان در شکل (9) به‌دست‌آمده است. از این شکل مشاهده می‌شود که با افزایش



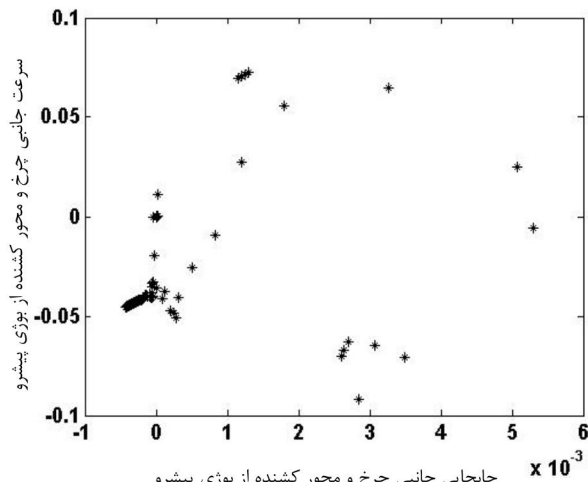

شکل 14 نگاشت پونکاره سرعت جانبی چرخ و محور کشنده از بوژی پیشرو جابجایی جانبی آن (برای سرعت 320 کیلومتر بر ساعت)

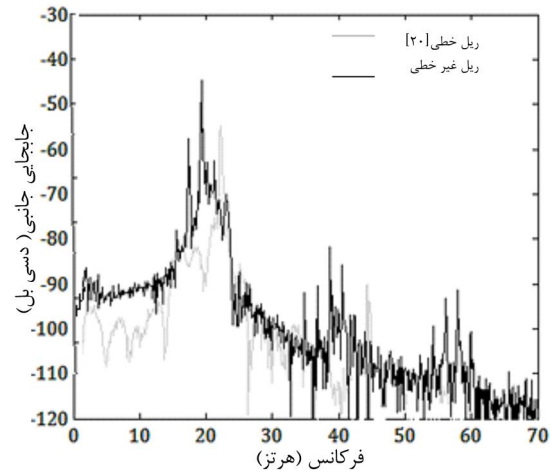

شکل 11 طیف توان چرخ و محور کشنده از بوژی پیشرو (برای سرعت 320 کیلومتر بر ساعت)

از روش رانگ کاتا برای حل معادلات مستقل غیرخطی حرکت استفاده شده است. رفتار بلندمدت مشخص می‌کند که ارتعاشات در سرعت‌های کمتر از سرعت‌های بحرانی به سمت حالت پایدار نوسان می‌کنند. در حرکت پایدار تا زمانی که سرعت کمتر از سرعت بحرانی است، نوسان ادامه دارد. وقتی سیستم به سرعت بحرانی می‌رسد حرکت سیکل محدود برای اولین بار رخ می‌دهد. وقتی سرعت بالاتر از سرعت بحرانی باشد دامنه ارتعاش به‌طور ملایم افزایش می‌یابد. از منحنی پاسخ فرکانسی سیستم نتیجه می‌گردد که فرکانس اصلی سیستم برای ریل‌های الاستیک خطی از مدل غیرخطی بیشتر است. همچنین با رسم نگاشت پونکاره رفتار دینامیکی سیستم در فضای گسسته نشان داده شده است، که با بررسی پاسخ دیده شد که در حالت سرعت کمتر بحرانی، سیستم پایدار و دارای جذب‌کننده نقطه‌ای می‌باشد و رفتار سیستم در حالت ماندگار کاملاً مستهلک می‌گردد، درحالی که در سرعت‌های بحرانی و فوق بحرانی مقطع پونکاره از تعداد نقاط محدود تشکیل شده است و فضای فاز متناظر با آن دارای جذب‌کننده تناوبی می‌باشد.

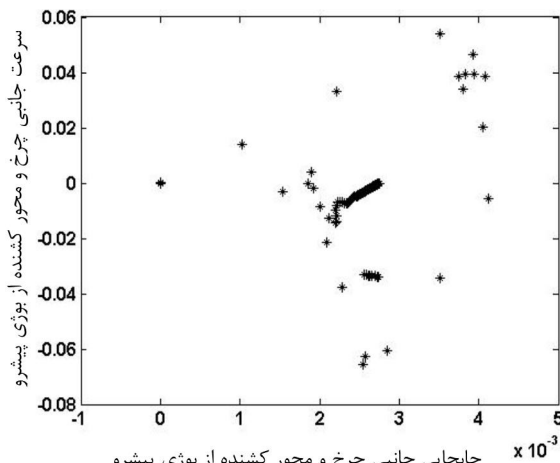

شکل 12 نگاشت پونکاره سرعت جانبی چرخ و محور کشنده از بوژی پیشرو برحسب جابجایی جانبی آن (برای سرعت 312 کیلومتر بر ساعت)

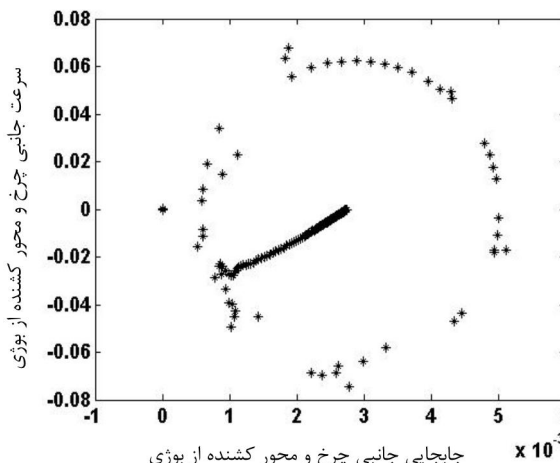

شکل 13 نگاشت پونکاره سرعت جانبی چرخ و محور کشنده از بوژی پیشرو برحسب جابجایی جانبی آن (برای سرعت 317/5 کیلومتر بر ساعت)

## 6- بحث و نتیجه‌گیری

در این تحقیق، خودرو ریلی سرعت بالا شامل بدنه خودرو ریلی دو بوژی و چهارچرخ و محور مدل‌سازی گردید. مدل دینامیکی سیستم از 38 درجه آزادی شامل جابجایی طولی، عرضی، قائم و چرخش حول محورهای مذکور تشکیل شده است.

## 7- فهرست علائم

نصف فاصله‌ی بین لبه‌های داخلی ریل‌ها	$a$
نصف فاصله میان فنرهای طولی و قائم سیستم تعلیق اولیه	$b_{c1}, b_{c3}$
نصف فاصله میان دمپرها طولی و قائم سیستم تعلیق اولیه	$b_{c2}, b_{c4}$
نصف فاصله میان فنرهای طولی و قائم سیستم تعلیق ثانویه	$b_{t1}, b_{t3}$
نصف فاصله میان دمپرها طولی و قائم سیستم تعلیق ثانویه	$b_{t2}, b_{t4}$
ضرایب دمپینگ طولی، جانبی و قائم سیستم تعلیق اولیه	$C_{px}, C_{py}, C_{pz}$
ضرایب دمپینگ طولی، جانبی و قائم سیستم تعلیق ثانویه	$C_{sx}, C_{sy}, C_{sz}$
نیروهای خطی خزشی در جهت‌های طولی، جانبی و قائم اعمالی بر چرخ چپ	$F_{Lxij}, F_{Lyij}, F_{Lzij}$
نیروهای خزشی تئوری کالکر در جهت‌های طولی و جانبی اعمالی بر چرخ چپ	$F_{Lxij}^*, F_{Lyij}^*$
نیروهای خطی خزشی در جهت‌های طولی، جانبی و قائم اعمالی بر چرخ راست	$F_{Rxij}, F_{Ryij}, F_{Rzij}$
نیروهای خزشی تئوری کالکر در جهت‌های طولی و جانبی اعمالی بر چرخ راست	$F_{Rxij}^*, F_{Ryij}^*$
نیروهای سیستم تعلیق اعمالی بر بدنه واگن، بدنه بوژی و چرخ و محورها در جهت طولی	$F_{sxc}, F_{sxti}, F_{sxwij}$

<p><math>x_w, y_w, z_w, \varphi_w, \gamma_w, \psi_w</math> مختصات طولی، جانبی، قائم و دوران حول محورهای مذکور برای چرخ و محور</p> <p><b>علائم یونانی</b></p> <p><math>\alpha_{ij}</math> ضریب اشباع در مدل خزش غیرخطی</p> <p><math>\beta_{ij}</math> ضریب غیرخطی در مدل خزش غیرخطی</p> <p><math>\beta_{Lij}</math> ضریب غیرخطی چرخ سمت چپ در مدل خزش غیرخطی</p> <p><math>\beta_{Rij}</math> ضریب غیرخطی چرخ سمت راست در مدل خزش غیرخطی</p> <p><math>\delta</math> لقی لبه‌ی چرخ</p> <p><math>\delta_L, \delta_R</math> زاویه‌ی تماس چرخ‌های سمت چپ و راست</p> <p><math>\lambda</math> مخروطیت چرخ</p> <p><math>\mu</math> ضریب اصطکاک</p> <p><math>\varphi_{se}</math> زاویه شیب ریل</p>	<p>نیروهای سیستم تعلیق اعمالی بر بدنه واگن، بدنه بوژی و چرخ و محورها در جهت جانبی</p> <p>نیروهای سیستم تعلیق اعمالی بر بدنه واگن، بدنه بوژی و چرخ و محورها در جهت قائم</p> <p>نیروی اعمالی بر لبه‌ی چرخ</p> <p>ضرایب نیروهای خزشی جانبی، خزشی جانبی/ چرخشی، خزشی چرخشی، خزشی طولی <math>h</math>: فاصله‌ی قائم بین مرکز جرم بدنه خودرو ریلی و بدنه چرخ و محور</p> <p>نصف فاصله‌ی قائم بین بدنه بوژی و سیستم تعلیق ثانویه</p> <p>فاصله‌ی قائم بین مرکز جرم بدنه بوژی و بدنه چرخ و محور</p> <p>ممان اینرسی جرمی بدنه واگن حول محورهای طولی، عرضی و قائم</p> <p>ممان اینرسی جرمی بدنه بوژی حول محورهای طولی، عرضی و قائم</p> <p>ممان اینرسی جرمی چرخ و محور حول محورهای طولی، عرضی و قائم</p> <p>سختی‌های طولی، جانبی و قائم سیستم تعلیق اولیه</p> <p>سختی‌های طولی، جانبی و قائم سیستم تعلیق ثانویه</p> <p>سختی‌های جانبی و قائم ریل</p> <p>فاصله‌ی طولی بین مرکز جرم بدنه خودرو ریلی و مرکز جرم بدنه بوژی</p> <p>نصف بازوی فنر و دمپر جانبی سیستم تعلیق اولیه</p> <p>ممان‌های خطی خزشی در جهت‌های طولی و قائم اعمالی بر چرخ چپ</p> <p>ممان خزشی تئوری کالکر در جهت‌های قائم اعمالی بر چرخ چپ</p> <p>ممان‌های خطی خزشی در جهت‌های طولی و قائم اعمالی بر چرخ راست</p> <p>ممان خزشی تئوری کالکر در جهت‌های قائم اعمالی بر چرخ راست</p> <p>ممان‌های سیستم تعلیق اعمالی بر بدنه واگن، بدنه بوژی و چرخ و محورها در جهت طولی</p> <p>ممان‌های سیستم تعلیق اعمالی بر بدنه واگن، بدنه بوژی و چرخ و محورها در جهت جانبی</p> <p>جرم‌های بدنه خودرو ریلی، بوژی و چرخ و محورها</p> <p>نیروهای نرمال در جهت‌های طولی، جانبی و قائم اعمالی بر چرخ چپ</p> <p>نیروهای نرمال در جهت‌های طولی، جانبی و قائم اعمالی بر چرخ راست</p> <p>درجه غیرخطی بودن ریل الاستیک</p> <p>بردار مکان چرخ سمت چپ در جهت‌های طولی، جانبی و قائم</p> <p>بردار مکان چرخ سمت راست در جهت‌های طولی، جانبی و قائم</p> <p>شعاع قوس ریل</p> <p>شعاع غلتش اسمی چرخ و محور</p> <p>شعاع غلتش چرخ سمت چپ و راست</p> <p>سرعت حرکت</p> <p>مختصات طولی، جانبی، قائم و دوران حول محورهای مذکور برای بدنه خودرو ریلی</p> <p>مختصات طولی، جانبی، قائم و دوران حول محورهای مذکور برای بدنه بوژی</p>	<p><math>F_{syc}, F_{syti}, F_{sywij}</math></p> <p><math>F_{szc}, F_{szti}, F_{szwij}</math></p> <p><math>F_{tij}</math></p> <p><math>f_{11}, f_{12}, f_{22}, f_{33}</math></p> <p><math>h_0</math></p> <p><math>h_G</math></p> <p><math>I_{cx}, I_{cy}, I_{cz}</math></p> <p><math>I_{tx}, I_{ty}, I_{tz}</math></p> <p><math>I_{wx}, I_{wy}, I_{wz}</math></p> <p><math>K_{px}, K_{py}, K_{pz}</math></p> <p><math>K_{sx}, K_{sy}, K_{sz}</math></p> <p><math>K_{ry}, K_{rz}</math></p> <p><math>L_c</math></p> <p><math>L_{11}, L_{12}</math></p> <p><math>M_{Lxij}, M_{Lzij}</math></p> <p><math>M_{Lzij}^*</math></p> <p><math>M_{Rij}, M_{Rzij}</math></p> <p><math>M_{Rzij}^*</math></p> <p><math>M_{sxc}, M_{sxti}, M_{sxwij}</math></p> <p><math>M_{syc}, M_{syti}, M_{sywij}</math></p> <p><math>m_t, m_t, m_w</math></p> <p><math>N_{Lxij}, N_{Lyij}, N_{Lzij}</math></p> <p><math>N_{Rij}, N_{Ryij}, N_{Rzij}</math></p> <p><math>n</math></p> <p><math>R_{Lxij}, R_{Lyij}, R_{Lzij}</math></p> <p><math>R_{Rxij}, R_{Ryij}, R_{Rzij}</math></p> <p><math>R_y</math></p> <p><math>r</math></p> <p><math>r_L, r_R</math></p> <p><math>v</math></p> <p><math>x_c, y_c, z_c, \varphi_c, \gamma_c, \psi_c</math></p> <p><math>x_t, y_t, z_t, \varphi_t, \gamma_t, \psi_t</math></p>
--	--	--

**8- پیوست‌ها**

**1-1- پیوست الف**

نیروها و ممان‌های سیستم تعلیق در این پیوست آورده شده است.

**1-1-1- بدنه خودرو ریلی**

$$F_{sxc} = -2K_{sx}(x_c - x_{t1}) - 2K_{sx}(x_c - x_{t2}) - 2C_{sx}(\dot{x}_c - \dot{x}_{t1}) - 2C_{sx}(\dot{x}_c - \dot{x}_{t2})$$

$$F_{syc} = -2K_{sy}(y_c - y_{t1}) - 2C_{sy}(\dot{y}_c - \dot{y}_{t1}) - 2K_{sy}\{(h - h_0 - h_b)\phi_c + h_b\phi_{t1}\} - 2K_{sy}(y_c - y_{t2}) - 2C_{sy}\{(h - h_0 - h_b)\dot{\phi}_c + h_b\dot{\phi}_{t1}\} - 2C_{sy}(\dot{y}_c - \dot{y}_{t2}) - 2K_{sy}\{(h - h_0 - h_b)\phi_c + h_b\phi_{t2}\} - 2C_{sy}\{(h - h_0 - h_b)\dot{\phi}_c + h_b\dot{\phi}_{t2}\}$$

$$F_{szc} = -2K_{sz}(z_c - z_{t1}) - 2K_{sz}(z_c - z_{t2}) - 2C_{sz}(\dot{z}_c - \dot{z}_{t1}) - 2C_{sz}(\dot{z}_c - \dot{z}_{t2})$$

$$M_{sxc} = (h - h_0 - h_b)\{-2K_{sy}(y_c - y_{t1}) - 2C_{sy}(\dot{y}_c - \dot{y}_{t1})\} - 2K_{sy}\{(h - h_0 - h_b)\phi_c + h_b\phi_{t1}\} - 2C_{sy}\{(h - h_0 - h_b)\dot{\phi}_c + h_b\dot{\phi}_{t1}\} - 2K_{sy}(y_c - y_{t2}) - 2C_{sy}(\dot{y}_c - \dot{y}_{t2}) - 2K_{sy}\{(h - h_0 - h_b)\phi_c + h_b\phi_{t2}\} - 2C_{sy}\{(h - h_0 - h_b)\dot{\phi}_c + h_b\dot{\phi}_{t2}\} + b_{c3}^2\{-2K_{sy}(\phi_c - \phi_{t1}) - 2K_{sy}(\phi_c - \phi_{t2})\} + b_{c4}^2\{-2C_{sy}(\dot{\phi}_c - \dot{\phi}_{t1}) - 2C_{sy}(\dot{\phi}_c - \dot{\phi}_{t2})\}$$

$$M_{syc} = L_c 2K_{sz}(z_c - z_{t1}) - 4K_{sz}L_c^2\gamma_c + L_c 2C_{sz}(\dot{z}_c - \dot{z}_{t1}) - 4C_{sz}L_c^2\dot{\gamma}_c - L_c 2K_{sz}(z_c - z_{t2}) - L_c 2C_{sz}(\dot{z}_c - \dot{z}_{t2}) + L_c(h - h_0 - h_b)\{-2K_{sx}\{(h - h_0 - h_b)\gamma_c + h_b\gamma_{t1}\} - 2C_{sx}\{(h - h_0 - h_b)\dot{\gamma}_c + h_b\dot{\gamma}_{t1}\} - 2K_{sx}\{(h - h_0 - h_b)\gamma_c + h_b\gamma_{t2}\} - 2C_{sx}\{(h - h_0 - h_b)\dot{\gamma}_c + h_b\dot{\gamma}_{t2}\}\}$$

$$M_{szc} = b_{c1}^2\{-2K_{sx}(\psi_c - \psi_{t1}) - 2K_{sx}(\psi_c - \psi_{t2})\} + 2b_{c2}^2\{-2C_{sx}(\dot{\psi}_c - \dot{\psi}_{t1}) - 2C_{sx}(\dot{\psi}_c - \dot{\psi}_{t2})\} + L_c[-2K_{sy}(y_c - y_{t1}) - 4K_{sy}L_c^2\gamma_c + L_c 2C_{sy}(\dot{y}_c - \dot{y}_{t1}) - 4C_{sy}L_c^2\dot{\gamma}_c - L_c 2K_{sz}(z_c - z_{t2}) - L_c 2C_{sy}(\dot{y}_c - \dot{y}_{t2}) - 2K_{sy}L_c\{(h - h_0 - h_b)\phi_c + h_b\phi_{t1}\} - 2C_{sy}L_c\{(h - h_0 - h_b)\dot{\phi}_c + h_b\dot{\phi}_{t1}\}]$$



(ب-1) نشان داده شده است.

جدول (ب-1) مقادیر پارامترهای محاسباتی

مقادیر	پارامترها
$m_c = 34000, m_t = 3000,$ $m_w = 1400$	جرم‌های بدنه خودرو ریلی، بوژی و چرخ و محورها [kg]
$I_{cx} = 75/06 \times 10^3,$ $I_{cy}, I_{cz} = 2/086 \times 10^3$	ممان اینرسی جرمی بدنه واگن حول محورهای طولی، عرضی و قائم [kgm <sup>2</sup> ]
$I_{tx} = 2260$ $I_{tx} = 2710, I_{tx} = 3160$	ممان اینرسی جرمی بدنه بوژی حول محورهای طولی، عرضی و قائم [kgm <sup>2</sup> ]
$I_{wx} = 915,$ $I_{wx} = 140, I_{wx} = 915$	ممان اینرسی جرمی چرخ و محور حول محورهای طولی، عرضی و قائم [kgm <sup>2</sup> ]
$K_{px} = 10000, K_{py} = 5000$ $K_{pz} = 750$	سختی‌های طولی، جانبی و قائم سیستم تعلیق اولیه [kN/m]
$K_{sx} = 150, K_{sy} = 150$ $K_{sz} = 400$	سختی‌های طولی، جانبی و قائم سیستم تعلیق ثانویه [kN/m]
$C_{px} = 12, C_{py} = 12$ $C_{pz} = 15$	ضرایب دمپینگ طولی، جانبی و قائم سیستم تعلیق اولیه [kNs/m]
$C_{sx} = 200, C_{sy} = 30$ $C_{sz} = 80$	ضرایب دمپینگ طولی، جانبی و قائم سیستم تعلیق ثانویه [kNs/m]
$K_{rc} = 62 \times 10^6,$ $K_{ry} = 16/17 \times 10^6$	سختی‌های جانبی و قائم ریل [kN/m]
$R_y = 2500$	شعاع قوس ریل [m]
$\rho_{se} = 0/0873$	زاویه شیب ریل [rad]
$\mu = 0/2$	ضریب اصطکاک
$g = 9/81$	شتاب گرانشی [kgm <sup>2</sup> ]
$\lambda = 0/05$	مخروطیت چرخ
$\delta = 0/00923$	لقی لبه‌ی چرخ [m]
$f_{11} = 10/2 \times 10^6$	ضریب نیروی خزشی جانبی [N]
$f_{12} = 3/120$	ضریب نیروی خزشی جانبی/چرخشی [N]
$f_{22} = 16$	ضریب نیروی خزشی چرخشی [N]
$f_{33} = 15 \times 10^6$	ضریب نیروی خزشی طولی [N]
$a = 0/7465$	نصف فاصله‌ی بین لبه‌های داخلی ریل‌ها [m]
$r_o = 0/4575$	شعاع غلتش اسمی چرخ و محور [m]
$b_{11}, b_{12} = 1/21$	نصف فاصله میان فنرهای طولی و قائم سیستم تعلیق اولیه [m]
$b_2, b_4 = 1/21$	نصف فاصله میان دمپرهای طولی و قائم سیستم تعلیق اولیه [m]
$b_{11}, b_{13} = 0/978$	نصف فاصله میان فنرهای طولی و قائم سیستم تعلیق ثانویه [m]
$b_2, b_4 = 0/978$	نصف فاصله میان دمپرهای طولی و قائم سیستم تعلیق ثانویه [m]
$L_h, L_s = 1/2$	نصف بازوی فنر و دمپر جانبی سیستم تعلیق اولیه [m]
$L_c = 9$	فاصله‌ی طولی بین مرکز جرم بدنه خودرو ریلی و مرکز جرم بدنه بوژی [m]
$h = 1/4$	فاصله‌ی قائم بین مرکز جرم بدنه خودرو ریلی و بدنه چرخ و محور [m]
$h_b = 0/03$	نصف فاصله‌ی قائم بین بدنه بوژی و سیستم تعلیق ثانویه [m]
$h_G = 0/44$	فاصله‌ی قائم بین مرکز جرم بدنه بوژی و بدنه چرخ و محور [m]

$$+ 2K_{sy} L_c \{ (h - h_G - h_b) \phi_c + h_b \phi_{12} \}$$

$$+ 2C_{sy} L_c \{ (h - h_G - h_b) \dot{\phi}_c + h_b \dot{\phi}_{12} \}$$

2-1-8- قاب بوژی‌ها

$$F_{sxti} = -2K_{sx} (x_{ti} - x_c) - 2K_{px} (x_{ti} - x_{wi1}) - 2K_{px} (x_{ti} - x_{wi2})$$

$$- 2C_{sx} (\dot{x}_{ti} - \dot{x}_c) - 2C_{px} (\dot{x}_{ti} - \dot{x}_{wi1}) - 2C_{px} (\dot{x}_{ti} - \dot{x}_{wi2})$$

$$F_{szti} = 2K_{sz} (z_c - z_{ti}) + 2C_{sz} (\dot{z}_c - \dot{z}_{ti})$$

$$- 2(-1)^i K_{sz} L_c \dot{\gamma}_c - 2(-1)^i C_{sz} L_c \dot{\gamma}_c - 2K_{pz} (z_{ti} - z_{wi1})$$

$$- 2K_{pz} (z_{ti} - z_{wi2}) - 2C_{pz} (\dot{z}_{ti} - \dot{z}_{wi1}) - 2C_{pz} (\dot{z}_{ti} - \dot{z}_{wi2})$$

$$F_{syti} = 2K_{sy} (y_c - y_{ti}) + 2C_{sy} (\dot{y}_c - \dot{y}_{ti}) - 2(-1)^i K_{sy} L_c \dot{\psi}_c$$

$$- 2(-1)^i C_{sy} L_c \dot{\psi}_c + 2K_{sy} \{ (h - h_G - h_b) \phi_c + h_b \phi_{ti} \}$$

$$+ 2C_{sy} \{ (h - h_G - h_b) \dot{\phi}_c + h_b \dot{\phi}_{ti} \} - 2K_{py} (y_{ti} - y_{wi1})$$

$$- 2K_{py} (L_{t1} \psi_{ti} - L_w \psi_{wi1}) - 4C_{py} h_G \dot{\phi}_{ti} - 2K_{py} (y_{ti} - y_{wi2})$$

$$+ 2K_{py} (L_{t1} \psi_{ti} - L_w \psi_{wi2}) - 2C_{py} (\dot{y}_{ti} - \dot{y}_{wi2})$$

$$+ 2C_{py} (L_{t1} \dot{\psi}_{ti} - L_w \dot{\psi}_{wi2})$$

$$M_{sxti} = 2b_{c3}^2 K_{sz} (\phi_c - \phi_{ti}) + 2b_{c4}^2 C_{sz} (\dot{\phi}_c - \dot{\phi}_{ti})$$

$$+ h_b \{ -2K_{sy} (y_c - y_{ti}) - 2C_{sy} (\dot{y}_c - \dot{y}_{ti}) \} - 2(-1)^i K_{sy} L_c \dot{\psi}_c$$

$$- 2(-1)^i C_{sy} L_c \dot{\psi}_c - 2K_{sy} \{ (h - h_G - h_b) \phi_c + h_b \phi_{ti} \}$$

$$- 2C_{sy} \{ (h - h_G - h_b) \dot{\phi}_c + h_b \dot{\phi}_{ti} \} + b_{i3}^2 \{ -2K_{pz} (\phi_{ti} - \phi_{wi1})$$

$$- 2K_{pz} (\phi_{ti} - \phi_{wi2}) \} + b_{i3}^2 \{ -2C_{pz} (\dot{\phi}_{ti} - \dot{\phi}_{wi1})$$

$$- 2C_{pz} (\dot{\phi}_{ti} - \dot{\phi}_{wi2}) \} + h_G \{ -2K_{py} (y_{ti} - y_{wi1})$$

$$- 2K_{py} (L_{t1} \psi_{ti} - L_w \psi_{wi1}) - 4K_{py} h_G \dot{\phi}_{ti}$$

$$- 2K_{py} (y_{ti} - y_{wi2}) + 2K_{py} (L_{t1} \psi_{ti} - L_w \psi_{wi2})$$

$$- 2C_{py} (\dot{y}_{ti} - \dot{y}_{wi1}) - 2C_{py} (L_{t2} \dot{\psi}_{ti} - L_w \dot{\psi}_{wi1})$$

$$- 2C_{py} (\dot{y}_{ti} - \dot{y}_{wi2}) + 2C_{py} (L_{t2} \dot{\psi}_{ti} - L_w \dot{\psi}_{wi2}) - 4C_{py} h_G \dot{\phi}_{ti} \}$$

$$M_{syti} = h_b \{ -2K_{sx} \{ (h - h_G - h_b) \gamma_c + h_b \gamma_{ti} \}$$

$$- 2C_{sx} \{ (h - h_G - h_b) \dot{\gamma}_c + h_b \dot{\gamma}_{ti} \}$$

$$+ h_G \{ -4K_{px} h_G \dot{\gamma}_{ti} - 4C_{px} h_G \dot{\gamma}_{ti} \} + L_G \{ 2K_{px} - 4K_{pz} L_G \dot{\gamma}_{ti}$$

$$+ 2C_{pz} (\dot{z}_{ti} - \dot{z}_{wi1}) - 4C_{pz} L_G \dot{\gamma}_{ti} - 2K_{px} - 2C_{pz} (\dot{z}_{ti} - \dot{z}_{wi2}) \} \}$$

$$M_{szti} = 2b_{c1}^2 K_{sx} (\psi_c - \psi_{ti}) + 2b_{c2}^2 C_{sx} (\dot{\psi}_c - \dot{\psi}_{ti})$$

$$- 2b_{i1}^2 K_{px} (\psi_{ti} - \psi_{wi1}) - 2b_{i2}^2 C_{px} (\dot{\psi}_{ti} - \dot{\psi}_{wi1})$$

$$- 2b_{i1}^2 K_{px} (\psi_{ti} - \psi_{wi2}) - 2b_{i2}^2 C_{px} (\dot{\psi}_{ti} - \dot{\psi}_{wi2})$$

$$+ L_{t1} \{ -2K_{py} (y_{ti} - y_{wi1}) - 2K_{py} (L_{t1} \psi_{ti} + L_w \psi_{wi1})$$

$$+ 2K_{py} (y_{ti} - y_{wi2}) - 2K_{py} (L_{t1} \psi_{ti} + L_w \psi_{wi2}) \}$$

$$+ L_{t2} \{ -2C_{py} (\dot{y}_{ti} - \dot{y}_{wi1}) - 2C_{py} (L_{t1} \dot{\psi}_{ti} - L_w \dot{\psi}_{wi1})$$

$$+ 2C_{py} (\dot{y}_{ti} - \dot{y}_{wi2}) - 2C_{py} (L_{t1} \dot{\psi}_{ti} + L_w \dot{\psi}_{wi2}) \}$$

3-1-8- چرخ و محورها

$$F_{sxwjj} = -2K_{pz} (x_{wjj} - x_{ti}) - 2C_{sx} (\dot{x}_{wjj} - \dot{x}_{ti})$$

$$F_{sywjj} = -2K_{py} y_{wjj} - 2C_{py} \dot{y}_{wjj} + 2K_{py} y_{ti} + 2C_{py} \dot{y}_{ti}$$

$$- 2(-1)^j K_{py} L_{t1} \psi_{ti} - 2(-1)^j C_{py} L_{t2} \dot{\psi}_{ti} + 2K_{py} h_G \dot{\phi}_{ti}$$

$$+ 2C_{py} h_G \dot{\phi}_{ti}$$

$$F_{szwjj} = -2K_{pz} z_{wjj} - 2C_{pz} \dot{z}_{wjj} + 2K_{pz} z_{ti} + 2C_{pz} \dot{z}_{ti}$$

$$M_{szwjj} = -2b_{i1}^2 K_{px} \psi_{wjj} - 2b_{i2}^2 C_{px} \dot{\psi}_{wjj} + 2b_{i1}^2 K_{px} \psi_{ti} + 2b_{i1}^2 C_{px} \dot{\psi}_{ti}$$

$$M_{sxwjj} = -2b_{i1}^2 K_{pz} \phi_{wjj} - 2b_{i2}^2 C_{pz} \dot{\phi}_{wjj} + 2b_{i1}^2 K_{pz} \phi_{ti} + 2b_{i1}^2 C_{pz} \dot{\phi}_{ti}$$

2-8- پیوست ب

مقادیر پارامترهای محاسباتی برای حل عددی معادلات دیفرانسیل در جدول

## 9- مراجع

- [11] K. Zboinski and M. Dusza, "Self-exciting vibrations and Hopf's bifurcation in non-linear stability analysis of rail vehicles in a curved track," *European Journal of Mechanics-A/Solids*, vol. 29, pp. 190-203, 2010.
- [12] W. Zhai and K. Wang, "Lateral Hunting Stability of Railway Vehicles Running on Elastic Track Structures," *Journal of Computational and Nonlinear Dynamics*, vol. 5, p. 041009, 2010.
- [13] P. Kim and J. Seok, "Bifurcation analysis on the hunting behavior of a dual-bogie railway vehicle using the method of multiple scales," *Journal of Sound and Vibration*, vol. 329, pp. 4017-4039, 2010.
- [14] P. Kim, J. Jung, and J. Seok, "A parametric dynamic study on hunting stability of full dual-bogie railway vehicle," *International Journal of Precision Engineering and Manufacturing*, vol. 12, pp. 505-519, 2011.
- [15] W. Wang and G.-x. Li, "Development of high-speed railway vehicle derailment simulation-Part I: A new wheel/rail contact method using the vehicle/rail coupled model," *Engineering Failure Analysis*, vol. 24, pp. 77-92, 2012.
- [16] W. Wang and G.-x. Li, "Development of high-speed railway vehicle derailment simulation-Part II: Exploring the derailment mechanism," *Engineering Failure Analysis*, vol. 24, pp. 93-111, 2012.
- [17] H.-Y. Choi, D.-H. Lee, and J. Lee, "Optimization of a railway wheel profile to minimize flange wear and surface fatigue," *Wear*, vol. 300, pp. 225-233, 2013.
- [18] S. Iwnicki, *Handbook of railway vehicle dynamics*: CRC press, 2006.
- [19] R. V. Dukkipati, *Vehicle dynamics*: CRC Press, 2000.
- [20] X. Gao, Y. Li, and Q. Gao, "Lateral bifurcation behavior of a four-axle railway passenger car," *Journal of Applied Mechanics*, vol. 77, p. 061001, 2010.
- [1] W. A. H., "The hunting stability of railway vehicle wheelsets and bogies having profiled," *ructures*, Vol. 1, No. 1965, PP. 319- 341, 1965.
- [2] M. Ahmadian and S. Yang, "Effect of system nonlinearities on locomotive bogie hunting stability," *Vehicle System Dynamics*, vol. 29, pp. 365-384, 1998.
- [3] H. Yabuno, Okamoto T. and Aoshima, N, "Effect of lateral stiffness on nonlinear characteristics of hunting motion of a railway wheelset," *Meccano, Vole. 37, PP. 555-568*, 2002.
- [4] Y. Nath and K. Jayadev, "Influence of yaw stiffness on the nonlinear dynamics of railway wheelset," *Communications in Nonlinear Science and Numerical Simulation*, vol. 10, pp. 179-190, 2005.
- [5] V. K. a. D. Garg, R.V, "Dynamic of railway vehicle system," *Canada: Academic Press*, 1984
- [6] S.-Y. Lee and Y.-C. Cheng, "Influences of the vertical and the roll motions of frames on the hunting stability of trucks moving on curved tracks," *Journal of sound and vibration*, vol. 294, pp. 441-453, 2006.
- [7] Y.-T. Fan and W.-F. Wu, "Stability analysis and derailment evaluation of rail vehicles," *International journal of heavy vehicle systems*, vol. 13, pp. 194-211, 2006.
- [8] S.-Y. Lee and Y.-C. Cheng, "A new dynamic model of high-speed railway vehicle moving on curved tracks," *Journal of Vibration and Acoustics*, vol. 130, p. 011009, 2008.
- [9] J. Zeng and P. Wu, "Study on the wheel/rail interaction and derailment safety," *Wear*, vol. 265, pp. 1452-1459, 2008.
- [10] Y.-C. Cheng, S.-Y. Lee, and H.-H. Chen, "Modeling and nonlinear hunting stability analysis of high-speed railway vehicle moving on curved tracks," *Journal of Sound and Vibration*, vol. 324, pp. 139-160, 2009.